



www.LepszeSoki.pl

# Kuvings

WHOLE SLOW JUICER

## MOTIV 1

# KUVINGS INSTRUKCJA UŻYTKOWNIKA

- Po przeczytaniu instrukcji przechowuj ją w łatwo dostępnym miejscu.
- Kolor produktu może się różnić od prezentowanego.
- Produkt przeznaczony wyłącznie do użytku domowego.

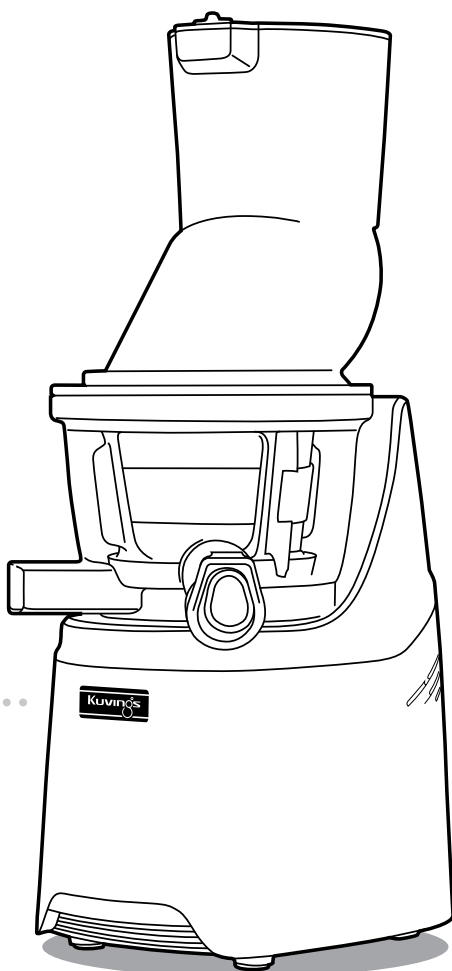
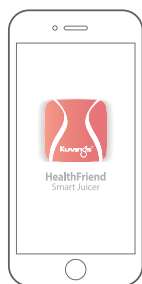

# SPIS TREŚCI

02	Ważne Informacje Dotyczące Bezpiecznego Użytkowania	22	Jak dokonać pomiaru składu ciała
04	Wskazówki i środki ostrożności podczas pomiaru składu ciała	23	Wskazówki dotyczące pomiaru składu ciała
06	Ostrzeżenia Dotyczące Bezpieczeństwa	24	Jak Rozebrać i Wyczyścić
08	Części	26	Czyszczenie Części Sylikonowych
10	Montaż	27	Jak używać szczotki czyszczącej
12	Eksploatacja	28	Wyposażenie Opcjonalne   Przystawka do deserów
14	Wskazówki Dotyczące Eksploatacji Urządzenia	30	Wyposażenie Opcjonalne   Sito z dużymi oczkami
15	Wskazówki Dotyczące Produktów	32	Wyposażenie Opcjonalne   Sito do koktajli
16	Jak Przygotować Składniki	34	Wyposażenie Opcjonalne   Jak używać klucza do pokrywy
20	Pomiar składu ciała	35	Rozwiązywanie problemów
		37	Dane techniczne

## WAŻNE INFORMACJE DOTYCZĄCE BEZPIECZNEGO UŻYTKOWANIA

Każdorazowo, przy korzystaniu z wszelkich urządzeń elektrycznych, należy przestrzegać podstawowych zasad bezpieczeństwa. Oto niektóre z nich:

1. Zapoznaj się z instrukcją.
2. Aby uniknąć porażenia prądem elektrycznym, nie wkładaj silnika ani korpusu urządzenia do wody i innych płynów.
3. Dzieci powinny być nadzorowane, aby nie bawiły się urządzeniem.
4. Odłączaj urządzenie od źródła zasilania kiedy: nie jest używane, w przypadku montażu lub demontażu, a także przed jego czyszczeniem.
5. Unikaj kontaktu z częściami ruchomymi urządzenia.
6. Jeżeli uszkodzeniu ulegnie przewód zasilający, musi on być wymieniony przez producenta, autoryzowany serwis lub inną wykwalifikowaną osobę, aby uniknąć niebezpieczeństwa.
7. Korzystanie z nasadek/końcówek innych niż oferowane lub zalecane przez producenta może wiązać się z ryzykiem pożaru, porażenia prądem elektrycznym bądź odniesienia innych obrażeń.
8. Urządzenie przeznaczone jest do użytku wewnątrz pomieszczeń.
9. Kabel urządzenia nie może zwisać nad krawędzią stołu bądź lady.

10. Przed włączeniem urządzenia zawsze upewnij się, że pokrywa wyciskarki została prawidłowo zamocowana. Nie zwalnij zatrzasku w trakcie pracy wyciskarki.
11. Po każdym użyciu wyciskarki upewnij się, że wyłącznik znajduje się w pozycji OFF. Przed demontażem sprawdź, czy silnik całkowicie się zatrzymał.
12. Do wlotu wyciskarki nie wolno wkładać palców ani żadnych przedmiotów. Jeżeli we wlocie wyciskarki utkwiły obrabiane składniki, do ich przepchnięcia używaj wyłącznie popychacza do produktów żywnościowych. Możesz też zrobić to za pomocą kolejnego warzywa lub owocu. Jeżeli to nie skutkuje, wyłącz urządzenie, rozłóż je na części i usuń resztki produktów.
13. Nie używaj urządzenia, jeżeli sitko wirujące jest uszkodzone.
14. Jeżeli zestaw zawiera oddzielny pojemnik na odpady, nie używaj urządzenia, jeżeli pojemnik nie jest właściwie zamontowany.
15. Nie wolno dokonywać żadnych przeróbek w urządzeniu.
16. Urządzenie może być wykorzystywane wyłącznie do celów opisanych w niniejszej instrukcji użytkownika.
17. Urządzenie nie może działać bez przerw.
18. Urządzenie może być obsługiwane przez dzieci powyżej 8 roku życia, osoby z obniżoną sprawnością ruchową, sensoryczną lub intelektualną oraz nie posiadające wiedzy i doświadczenia jedynie, jeżeli zostały poinstruowane o prawidłowym, bezpiecznym użytkowaniu maszyny i rozumieją związane z nim niebezpieczeństwa. Dzieci nie powinny się bawić urządzeniem. Czyszczenie i konserwacja nie powinny być przeprowadzane przez dzieci bez nadzoru.
19. Urządzenie nie jest przeznaczone do użytku przez osoby (wliczając dzieci) o obniżonej sprawności ruchowej, sensorycznej lub intelektualnej oraz nie posiadające wiedzy i doświadczenia, jeżeli nie zostały one poinstruowane o prawidłowej obsłudze maszyny przez osobę odpowiedzialną za ich bezpieczeństwo.

## **WSKAZÓWKI I ŚRODKI OSTROŻNOŚCI PODCZAS POMIARU SKŁADU CIAŁA:**

1. Na pomiar poziomu tkanki tłuszczowej wpływ mogą mieć spożycie wody lub jedzenia, pocenie się, oddawanie moczu i menstruacja, temperatura zewnętrzna, temperatura ciała itp.
2. Jako że metabolizm wody w ludzkim organizmie zmienia się wraz z czasem, pomiaru dokonuj o tej samej porze dnia w temperaturze pokojowej (20-25 stopni Celsjusza).
3. Aby zminimalizować błędy związane z ilością wody w organizmie, pomiaru dokonuj 2 godziny po przebudzeniu.
4. Aby zminimalizować błędy związane z ilością pokarmu w organizmie, pomiaru dokonuj przy pustym żołądku (na czczo lub 2 godziny po jedzeniu).
5. Pomiaru dokonuj po oddaniu moczu i wypróżnieniu.
6. Pomiaru dokonuj przed treningiem lub innymi czynnościami mogącymi zmniejszyć poziom wody w organizmie.
7. Dokonanie pomiaru po wyczerpujących ćwiczeniach lub przy wysokiej temperaturze ciała może dać niedokładny wynik.
8. Nie ruszaj się ani nie rozmawiaj w trakcie pomiaru.
9. 5 minut przed pomiarem spędź w pozycji stojącej. Podczas pomiaru usiądź na krześle, ręce wysuń prosto przed siebie, a nogi trzymaj osobno.
10. Zaleca się, by kobiety nie dokonywały pomiaru podczas menstruacji, gdy następuje wzrost poziomu wody w organizmie. Może to dać niedokładny wynik.
11. Przed pomiarem zdejmij wszelkie urządzenia elektroniczne lub metalowe akcesoria.
12. Nie dokonuj pomiaru, jeżeli posiadasz w ciele metalowe implanty.

## **ZACHOWAJ POWYŻSZE WSKAZÓWKI**

---

- Urządzenie nadaje się wyłącznie do użytku domowego. Należy postępować zgodnie ze wskazówkami zawartymi w niniejszej instrukcji użytkownika. (Gwarancja producenta nie obejmuje sytuacji, w których urządzenie eksploatowane jest niezgodnie z instrukcją lub w celach komercyjnych).
- Przechowuj niniejszą instrukcję i korzystaj z niej w razie potrzeby.
- jeżeli urządzenie jest podarowane jako prezent proszę dołączyć do niego instrukcję.
- instrukcja ta jest również dostępna w formie elektronicznej na stronie [www.kuvingspolska.pl](http://www.kuvingspolska.pl)



## OSTRZEŻENIA DOTYCZĄCE BEZPIECZEŃSTWA

Poniższe ostrzeżenia służą zapewnieniu bezpieczeństwa użytkowników. Zapoznaj się dokładnie z ostrzeżeniami, a także korzystaj z urządzenia ostrożnie, przestrzegając zasad bezpieczeństwa.

 **Ostrzeżenie** : Zagrożenie śmiercią lub poważnymi obrażeniami.

 **Uwaga** : Zagrożenie obrażeniami ciała lub uszkodzeniem urządzenia.

 Zabronione.

 Wyłączyć z gniazdka.

 Nie ingeruj.

 Postępuj według wskazówek.

 Nie rozkładać na części.

 Uwaga: Niebezpieczeństwo porażenia prądem.

 Nie włączaj wielu kabli elektrycznych do jednego gniazdka w czasie pracy urządzenia.

→ **Zagrożenie: wybuch lub pożar.**

 Nie dotykaj przewodu zasilającego mokrymi rękami.

→ **Zagrożenie: porażenie prądem.**

 Nie zostawiaj urządzenia bez nadzoru. Jeżeli urządzenie nie jest używane, wyłącz kabel z gniazdka.

 Czyszcząc mokry lub zabrudzony kabel zasilający, używaj suchego ręcznika.

→ **Zagrożenie: porażenie prądem, pożar.**

 Nie upuszczaj urządzenia, obchodź się z nim delikatnie.

→ **Zagrożenie: uszkodzenie lub zniszczenie urządzenia.**

 Nie wyłączaj kabla z gniazdka, ciągnąc za sznur.

→ **Zagrożenie: uszkodzenie kabla, porażenie prądem elektrycznym.**

 Gdy urządzenie pracuje, do otworu wsadowego nie wolno wkładać palców ani żadnych przedmiotów.

→ **Zagrożenie: obrażenia.**



## OSTRZEŻENIA DOTYCZĄCE BEZPIECZEŃSTWA

 Nie myj elementów urządzenia w zmywarce, ani w bardzo gorącej wodzie.

→ **Powoduje to szybsze zużywanie się części.**

 Nie naprawiaj urządzenia samodzielnie, nie rozbieraj korpusu na części, nie przerabiaj urządzenia.

→ **Zagrożenie: nieprawidłowe funkcjonowanie urządzenia, w konsekwencji ryzyko pożaru, porażenia elektrycznego lub odniesienia obrażeń.**

 Nie stawiaj urządzenia na nierównej powierzchni.

→ **Urządzenie może się przewrócić. Zagrożenie awarią.**

 Przechowuj urządzenie z dala od dzieci, w bezpiecznym miejscu.

→ **Zagrożenie: obrażenia.**

 Nie przechowuj urządzenia w pobliżu urządzeń grzewczych.

→ **Urządzenie może ulec przebarwieniom, a jego elementy odkształceni.**

 Nie używaj ostrych środków chemicznych do czyszczenia urządzenia. Nie rozpylaj w pobliżu urządzenia sprayów z substancjami łatwopalnymi.

→ **Urządzenie może ulec przebarwieniom. Ryzyko pożaru.**

 Chroń kabel zasilający. Nie zginaj mocno kabla. Nie kładź na kablu ciężkich przedmiotów.

→ **Zagrożenie: zwarcie, pożar.**

 Nie eksploatuj wyciskarki „na sucho” (bez składników), gdyż może to prowadzić do uszkodzenia śruby.

 Czyszczenie części mających bezpośredni kontakt z żywnością opisano na stronach 18-20.

1. podajnik owoców



Kosz podajnika Tuba podajnika

2. pokrywa bębna

3. Miska na sok

4. Pojemnik na odpady (pulpe)

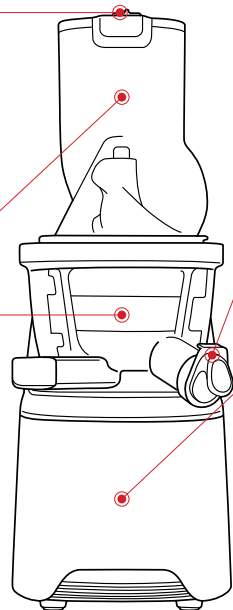
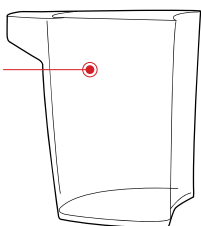

Przy montażu korka ZWRÓĆ UWAGĘ na to aby wypustek w pierścieniu korka trafił idealnie w wyżłobienie na wylewce – w przeciwnym razie korek może ulec pęknięciu!

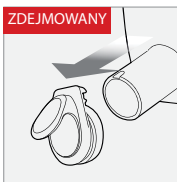

6. Baza wyciskarki

7. Pojemnik na sok

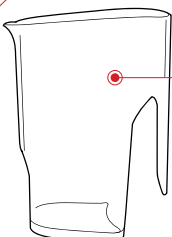

8. Obrotowa obudowa sitka



9. Sitko



10. Śruba



11. Popychacz

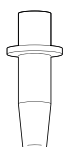

12. Szczotka do czyszczenia



13. Szczotka obrotowa



14. Szczotka - wycior



15. Otwieracz do pokrywy



OPCJONALNIE

16. Sito do sorbetów



OPCJONALNIE

17. Sito z dużymi oczkami



OPCJONALNIE

18. Sito do smoothie



OPCJONALNIE

\*Produkty przedstawione na zdjęciach w niniejszej instrukcji mogą różnić się nieznacznie od konkretnych rzeczywistych produktów.

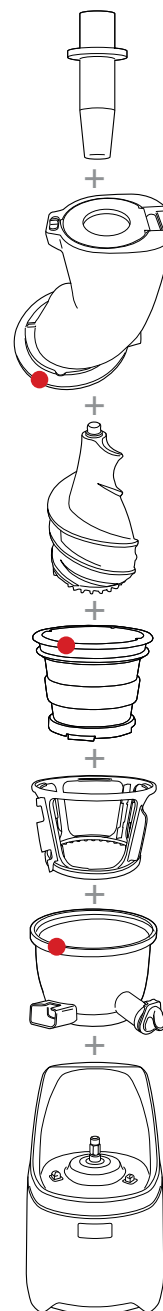

## KROK 1

Montaż górnej części urządzenia

Ustaw w jednej linii czerwone kropki ● znajdujące się na każdej z części urządzenia, a następnie złóż je razem zgodnie z ilustracją. Po zakończeniu montażu przekręć pokrywę zgodnie z ruchem wskazówek zegara, aż do jej zamknięcia.

## KROK 2

Montaż górnej części i korpusu urządzenia

Umieść górny element urządzenia na korpusie. Symbol ▼ zaznaczony na pokrywie ustaw w jednej linii z symbolem △ (otwarte) zaznaczonym na korpusie, a następnie przekręć zgodnie z ruchem wskazówek zegara w kierunku symbolu ▲ (zamknięte).

## KROK 1 Montaż górnej części urządzenia

**Czynności kontrolne przed eksploatacją urządzenia**

- Umyj poszczególne elementy przed pierwszym użyciem.
- Upewnij się, że uszczelka silikonowa i silikonowy krążek są prawidłowo zamontowane.

- 1** Umieść sito w koszyku z wycieraczkami, a następnie włóż je do miski zwracając uwagę, by czerwone kropki na pokrywie i misce znalazły się w jednej linii.

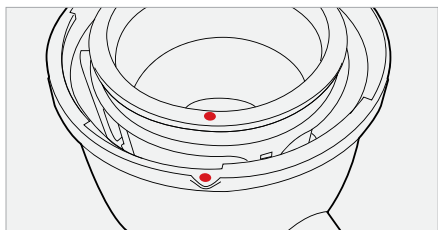
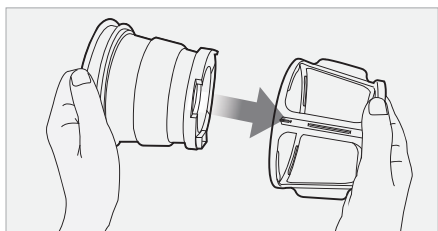

- 2** Umieść śrubę w sitku. Dociśnij śrubę, jednocześnie przekręcając ją, aż zatrzaśnie się we właściwej pozycji.

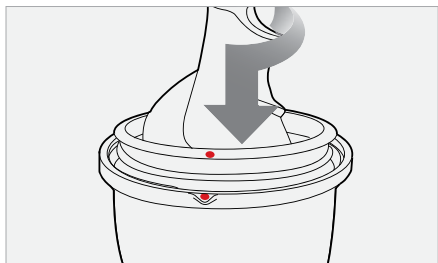

**Uwaga** | Aby zamknąć pokrywę bębna, należy w pierwszej kolejności prawidłowo zamocować śrubę.

- 3** Załóż pokrywę na miskę na sok w taki sposób, aby czerwona kropka na pokrywie znajdowała się w jednej linii z czerwoną kropką na misce na sok. Aby zamknąć, przekręć zgodnie z ruchem wskazówek zegara w taki sposób, aby czerwona kropka na pokrywie znalazła się w jednej linii z symbolem zamknięcia.

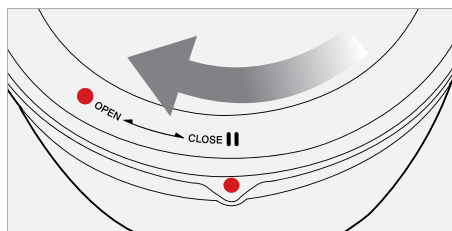
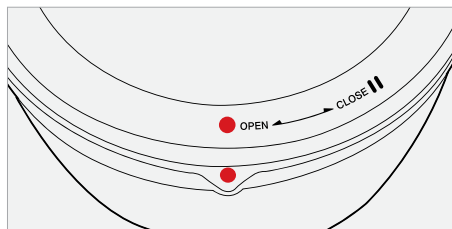

## KROK 2 / Montaż górnej części i korpusu urządzenia

**WSKAZÓWKA**

Aby łatwo zamontować pokrywę, chwyc solidnie za podajnik, nałóż na górę miski i obróć zgodnie z wskazówkami zegara.



- 4** Umieść górną część urządzenia na korpusie. Symbol ▼ zaznaczony na pokrywie ustaw w linii z symbolem ▲ (otwarte) zaznaczonym na korpusie, a następnie przekręć zgodnie ze wskazówkami zegara w stronę symbolu ▲ (zamknięte).



- 5** Symbol otwarte/zamknięte na elemencie górnym.

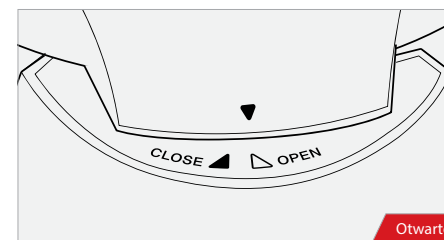

Otwarte

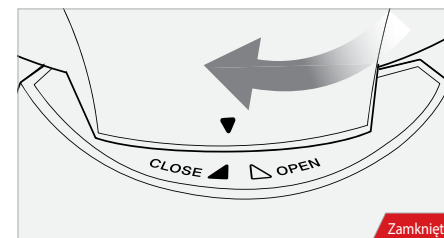

Zamknięte

**Uwaga** | Ustaw symbole w jednej linii, następnie przekręć, aż górny element zatrzaśnie się we właściwej pozycji, aktywując czujnik bezpieczeństwa. Wyciskarka nie będzie działać, jeżeli jej elementy nie zostaną prawidłowo zamontowane.

- 6** Ustaw pojemnik na odpady przy wylocie pulpy i umieść korek niekapek dokładnie tak jak na ilustracji (wypustek na wewnętrznej stronie pierścienia pasuje do nacięcia na wylocie soku)

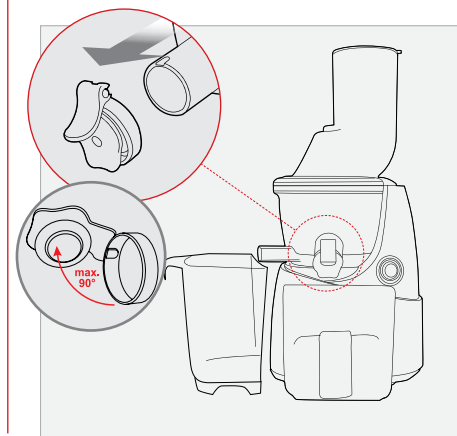



Po przygotowaniu składników włącz przewód zasilający do gniazdka.

- Uwaga:**
- Nie dotykaj przewodu zasilającego mokrymi rękoma. (Może to spowodować porażenie prądem, zwarcie lub pożar).
  - Upewnij się, że gniazdko działa prawidłowo.

Aby uruchomić urządzenie, wciśnij przycisk FORWARD (do przodu).

- Uwaga:**
- Forward (do przodu): wciąga i powoli rozdrabnia składniki.
  - Reverse (wstecz): wypycha zablokowane składniki z powrotem do góry.
    - \* Jeżeli składniki zaklinowały się w śrubie i nie możesz otworzyć pokrywy, wciśnij przycisk OFF (Wyłącz). Następnie wciśnij i przytrzymaj przycisk REVERSE (wstecz), aż zaklinowane składniki się cofną. W razie potrzeby powtórz czynności: REVERSE (wstecz) – OFF (wyłącz) – FORWARD (do przodu).

## Jeżeli wyciskarka zatrzyma się w trakcie pracy

Przełącz przycisk do pozycji OFF (wyłącz), następnie wciśnij i przytrzymaj przycisk REVERSE, aż zaklinowane składniki się cofną.

W razie potrzeby powtórz czynności: REVERSE (wstecz) – OFF (wyłącz) – FORWARD (do przodu).



- REVERSE:** (wstecz): wypycha zablokowane składniki z powrotem do góry. (Przycisk REVERSE działa wyłącznie wtedy, gdy jest wciśnięty i przytrzymany).
- Wyłączając (OFF – wyłącz) wyciskarkę upewnij się, że silnik zatrzymał się całkowicie. Dopiero wtedy wciśnij REVERSE (wstecz). (Przytrzymaj przycisk REVERSE przez 2-3 sekundy i zwolnij przycisk. W razie potrzeby powtórz). (Aby uniknąć awarii, zanim wciśniesz przycisk REVERSE (wstecz) poczekaj, aż wyciskarka zupełnie się zatrzyma).
- Jeżeli wyciskarka nadal nie działa, rozłóż ją najpierw na części i umyj. Dopiero potem możesz ją ponownie uruchomić.

Przygotowane składniki wkładaj pojedynczo do podajnika.

- Uwaga |**
- Przygotuj odpowiednio składniki dla optymalizacji wyciskania.
  - Jeżeli większe ilości składników trafią jednocześnie do wyciskarki, może się ona zatrzymać. Wrzucaj składniki pojedynczo.
  - Usuń z owoców twarde nasiona oraz pestki. Owoce mrożone rozmroź przed wyciskaniem.



**Twarde i włókniste składniki** | (np. marchew, burak, szpinak)

- Wskazówka |**
- Twarde i włókniste składniki: Potnij na kawałki szerokości 1,5-2,5 cm i długości 2,5 cm.
  - Włókniste liściaste warzywa (seler naciowy, jarmuż, kapusta itp.) Potnij łodygi na 2,5 cm kawałki, dodatkowo przy wkładaniu do wyciskarki zwijaj ich liściastą część.



**Miękkie owoce i warzywa** | (np. jabłka, pomarańcze, pomidory)

- Wskazówka |**
- Miękkie składniki: przekrój na 1-4 mniejsze części. Włóż przygotowane składniki na kłapkę podajnika i popchnij ją, by rozpocząć wyciskanie.

**Korek niekapek**

Użyj korka niekapek aby przygotować sok mieszany, uniknąć kapania lub wypłukać elementy między różnymi kompozycjami.

- Wskazówka |**
- Wyciskanie przy zamkniętym korku pozwala przygotować mieszane soki z różnorodnych owoców i warzyw.
  - Po wyciśnięciu soku zamknij zatyczkę, dzięki czemu sok nie będzie kapał, zwłaszcza podczas zdejmowania miski z korpusu.
  - Wyciskając soki z różnych składników, zamknij zatyczkę, wówczas możesz szybko wypłukać wszelkie resztki pozostawiające inny smak, wlewając do wyciskarki szklanek wody.

- Uwaga |**
- Sok może wyciec, gdy zgromadzi się go więcej niż objętość miski.
  - Nie zamykaj zatyczki, gdy wyciśniesz sok ze składników, z których tworzy się piana (np. jabłka, seler).
  - Zachowaj ostrożność, jeżeli wyciśniesz sok przy zamkniętej zatyczce. Jeżeli ilość soku zebrana w misce przekracza objętość miski, nadmiar soku może się wylać.

Wyłącz urządzenie po zakończeniu wyciskania soku.

- Uwaga |**
- Jeżeli składniki pozostałe w misce nie zostały do końca wyciśnięte, pokrywa może stawiać lekki opór przy próbie otwarcia. (Każdorazowo, po zakończeniu wyciskania soków, wyciskarka powinna popracować dodatkowo przez ok. 30 sekund, aby urządzenie usunęło resztkę odpadów). Jeżeli pokrywa się zaklinowała, naciśnij przycisk REVERSE (wstecz) – OFF (wyłącz) – FORWARD (do przodu) w oznaczonym porządku, powtarzając czynność 2-3-krotnie, aż do odblokowania pokrywy. Następnie, w celu otwarcia pokrywy połóż dłoń na jej górnej części, dociśnij i przekreślaj pokrywę w kierunku przeciwnym do ruchu wskazówek zegara.
  - \* W zależności od rodzaju użytych składników, wlej wodę do otworu wsadowego, żeby przepłukać miskę i dopiero po wykonaniu tej czynności spróbuj zdjąć pokrywę.

1. Eksploatacja wyciskarki „na sucho” (bez składników) może doprowadzić do uszkodzenia śruby.
2. Wyciskarka nie może działać bez przerwy dłużej niż 30 minut.  
Zachodzi wówczas ryzyko uszkodzenia silnika wskutek przegrzania.
  - Po ciągłej pracy, przed ponownym uruchomieniem urządzenia, należy wyciskarkę pozostawić do ostygnięcia na ok. 30 minut.
3. Podczas pracy wyciskarki nie wkładaj do otworu wsadowego łyżeczek, łopatek kuchennych, ani żadnych innych przedmiotów.  
Wkładanie do otworu wsadowego wyciskarki podczas pracy przedmiotów, które nie zostały do tego przeznaczone, może spowodować ich zablokowanie i zniszczenie elementów wyciskarki.
4. Do otworu wsadowego nie wolno wkładać palców ani innych przedmiotów niż popychacz znajdujący się w zestawie.
5. Nie wkładaj suchych produktów pełnoziarnistych, owoców z twardymi pestkami ani lodu.  
Może to doprowadzić do uszkodzenia elementów wyciskarki (np. miski, śruby, czy też sitka).
  - Można wykorzystać fasolę lub ziarna, ale dopiero po ich całościowym moczeniu lub po ugotowaniu. Z owoców z twardymi pestkami i nasionami (np. nektarynki, brzoskwinie, mango oraz czereśnie lub wiśnie), należy najpierw usunąć pestki.  
**Jeżeli używasz mrożonych owoców z małymi pestkami, takich jak winogrona, musisz je najpierw całkowicie rozmrozić.**  
**Wkładając lód do urządzenia z czasem zmniejszasz trwałość materiałów, z których wykonana jest wyciskarka.**
6. Nie używaj składników, które zawierają zbyt dużą ilość oleju roślinnego lub tłuszczu zwierzęcego.  
Nie używaj wyciskarki do wyciskania oleju roślinnego.
  - **Jeżeli olej roślinny / zwierzęcy dostanie się do śruby, może to zmniejszyć wydajność urządzenia, a nawet doprowadzić do jego uszkodzenia.**
7. Nie wkładaj ponownie do wyciskarki odpadów pozostałych po wyciskaniu. Urządzenie może przestać działać, albo nie będzie możliwe otwarcie pokrywy.
8. Jeżeli do wyciskania użyto składników zawierających nasiona, takich jak winogrona, bardzo dokładnie wyczyść szczelinę znajdującą się na spodzie śruby.

**Czego nie wolno wkładać do wyciskarki!**

Gwarancja nie obejmuje uszkodzeń powstałych wskutek nieprzestrzegania wskazówek zawartych w niniejszej instrukcji.

Twarde nasiona	{ 	Brzoskwinie, nektarynki, morele, śliwki, papaja, mango itp. <b>Przed przygotowaniem soku usuń pestki.</b>
Twarda bądź niejadalna skórka	{ 	Ananas, melon, arbuz, mango, pomarańcza itp. <b>Przed przygotowaniem soku obierz składniki ze skórki.</b>
Mrożone warzywa bądź lód	{ 	Mrożone truskawki, czarne borówki, maliny itp. <b>Przed przygotowaniem soku należy całkowicie rozmrozić składniki.</b> <b>Nie wolno wkładać lodu.</b>
Olej roślinny / zwierzęcy	{ 	Nasiona sezamu, masło, margaryna itp. <b>Nie używaj składników zawierających olej roślinny lub zwierzęcy.</b> <b>Może to zmniejszyć wydajność urządzenia, a nawet doprowadzić do jego uszkodzenia.</b>
Inne	{ 	Kokos, trzcina cukrowa, produkty pełnoziarniste itp. <b>Nie używaj składników, które nie zawierają wody.</b>

Aby uzyskać jak najlepszy sok, należy dokładnie poznać charakterystykę każdego ze składników oraz sposoby ich przetwarzania.

Cicha wyciskarka to nowoczesne urządzenie, które wykorzystuje opatentowaną technologię wyciskania soku przy wolnych obrotach, pozwalającą skutecznie wycisnąć sok ze składników. Wyciskarkę zaprojektowano w taki sposób, by uzyskać jak najwięcej soku ze składników o wyraźnej strukturze i zawierających dużą ilość wody.

Aby uzyskać jak największą ilość soku, każdy składnik powinien być przygotowywany zgodnie ze swoimi właściwościami, a przy wyciskaniu należy uwzględnić jego charakterystykę.





## JAK PRZYGOTOWAĆ SKŁADNIKI

Zanim uruchomisz wyciskarkę	<ul style="list-style-type: none"><li>• Jeżeli wyciskarka się zatkała lub nie możesz otworzyć pokrywy, naciśnij i przytrzymaj przycisk REVERSE (wstecz), aż do odblokowania urządzenia. W razie potrzeby powtórz czynności w następującej kolejności: REVERSE (wstecz) – OFF (wyłącz) – FORWARD (do przodu).</li><li>• Nie wyłączaj wyciskarki, dopóki nie zakończy się wyciskanie składników w misce. Możesz mieć problemy z otwarciem pokrywy bębna, jeżeli w wyciskarce zalega dużo odpadów.</li><li>• Pamiętaj, że z różnych składników uzyskujesz różne objętości soku.</li></ul>
Objętość soku	<ul style="list-style-type: none"><li>• Aby w procesie wyciskania uzyskać maksymalną ilość soku, musisz pociąć składniki zgodnie ze wskazówkami zawartymi w niniejszym rozdziale. <b>Składniki wkładaj powoli, sprawdzając, jak przebiega proces wyciskania.</b> (Ilość uzyskanego soku może zależeć również od prędkości wyciskania)</li></ul>
Jak regulować ilość pulpy w soku	<ul style="list-style-type: none"><li>• Uzyskany sok może zawierać drobną pulpę, co w dużej mierze zależy od rodzaju składników. Aby ograniczyć ilość drobnej pulpy w soku, musisz często czyścić górny element urządzenia przed kolejnym etapem wyciskania.</li></ul>

## Miękkie owoce i warzywa (np. pomarańcz, jabłko, pomidor)

### Wrzuć do kosza podajnika (klapka otwarta)

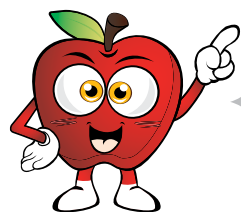
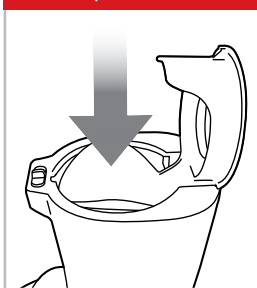

1-4 wedges

Podziel owoce na kawałki pasujące wielkością do podajnika.

### WSKAZÓWKA: JAK CIĄĆ OWOCE

NIE ROZDRABNIAJ OWOCÓW ZBYT MOCNO - dopasuj je do wielkości podajnika. Wyciskarka lepiej radzi sobie z długimi kawałkami, wciągając je samodzielnie, niż z nadmierną ilością rozdrobnionych składników.

### WSKAZÓWKA: JAK WYCISKAĆ

- Składniki wkładaj powoli, po jednym na raz.
- Do przepychania składników przez otwór wsadowy używaj przepychacza. (Zapobiega to rozpryskiwaniu się soku z otworu wsadowego, gdy wyciskasz owoce z dużą zawartością wody).
- **Jeżeli wyciskasz składniki, z których często tworzy się piana, pozostawiaj zatyczkę w pozycji otwartej.**
- Przy zamkniętej zatyczce może gromadzić się piana ze składników.
- Zaleca się spożycie soku w ciągu 48 godzin od wyciśnięcia. W zależności od gęstości składników, wyciśnięty sok może się z czasem rozwarstwić.
- Jeżeli zbiera się zbyt dużo piany, oddziel sok od piany za pomocą gęstego sitka.

## Składniki z drobnymi nasionami (maliny, winogrona itp)

Wrzucaj składniki powoli aby zapobiec zapychaniu się oczek sitka

### Wrzuć do kosza podajnika (klapka otwarta)

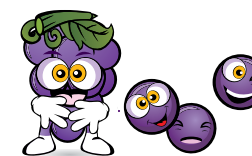
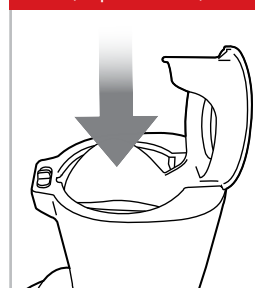

Wrzucaj składniki wolno, aby zmniejszyć liczbę nasion, które utkną w sitku

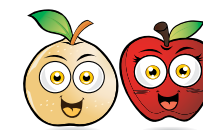

Wrzucaj regularnie składniki bardziej soczyste aby rozciągać sok

### WSKAZÓWKA: JAK PRZYGOTOWAĆ SKŁADNIKI

- Jeżeli chcesz przygotować sok z mrożonek upewnij się, że składniki całkowicie rozmarzły przed wyciskaniem.
- Składniki kiściaste (porzeczka, winogrona) oddzielaj od gałązek i wrzucaj pojedynczo.
- Robiąc sok z granatów, usuń skórkę i białe włókna. Wyciskaj same nasiona.

### WSKAZÓWKA: JAK PRAWIDŁOWO WYCISKAĆ

- W zależności od wielkości 'bubek' wrzucaj po 3-5 sztuk na raz i obserwuj skuteczność wyciskania oraz odprowadzania pulpy.
- Mrożonki (np. maliny) wrzucaj po jednej stołowej łyżce.
- Mrożonki często tracą swą naturalną wilgotność, dodaj więc jogurt aby zrekompensować ten brak.

**Uwaga** | Jeżeli po wyciskaniu składników składników z dużą zawartością nasion, będziesz miał problemy ze zdjęciem pokrywy włóż wyciskarkę na dodatkowe 30 sekund. Jeżeli problem nie ustąpi kilkakrotnie uruchom wyciskarkę WPRZÓD i TYŁ aż nasionka się rozproszą. Przyciśnij pokrywę dłońmi od góry i wówczas spróbuj odkręcić.

## JAK PRZYGOTOWAĆ SKŁADNIKI

### Jak używać zatyczki

- Wyciskając soki przy zamkniętej zatyczce, możesz tworzyć różne **kompozycje mieszanych soków**, z różnych owoców i warzyw, mleka, bananów, fasoli, a także innych składników.
- Po wyciśnięciu soku **zamknij zatyczkę, dzięki czemu sok nie będzie kapał**, zwłaszcza w przypadku, gdy zdejmujesz miskę z korpusu.
- Wyciskając różne soki, zamknij zatyczkę, wówczas możesz **szybko wypłukać** wszelkie resztki pozostawiające inny smak, wlewając do wyciskarki szklankę wody.
- **Nie zamykaj zatyczki, gdy wyciskasz sok ze składników, z których tworzy się piana** (np. jabłka, seler).
- Zachowaj ostrożność, jeżeli wyciskasz sok przy zamkniętej zatyczce. Jeżeli ilość soku zebrana w misce przekracza jej objętość, nadmiar soku może się wylać.

### Regulowanie gęstości soku

- w zależności od składników możesz otrzymywać różną ilość miąższu w soku. Składniki twarde dają sok bardziej klarowny, natomiast miękkie owoce i warzywa dostarczają więcej miąższu.
- aby zredukować ilość miąższu należy częściej myć sito wyciskarki.

## Twarde owoce i warzywa (np. marchewka i burak)

### Wrzuć do Tuba podajnika (klapka blisko)

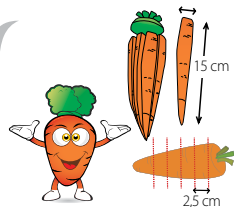
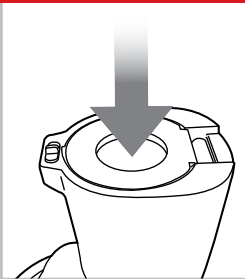

Twarde warzywa i owoce mogą przeciążyć silnik i doprowadzić do jego zgaśnięcia.



Przed wyciskaniem należy moczyć składniki w wodzie przez około 3 godziny i pociąć na odpowiednie kawałki.



Aby uzyskać jak największą objętość wyciskanego soku, używaj jako składników owoców o dużej zawartości wody.

### WSKAZÓWKA: JAK CIĄĆ OWOCE I WARZYWA

- Pokrój składniki, by ich grubość nie przekraczała 2,5 cm, a długość 15 cm.
- Dla lepszego rezultatu, suche składniki (np. marchew) przed wyciskaniem moczyć w zimnej wodzie przez ok. 30 minut.

### WSKAZÓWKA: JAK WYCISKAĆ

- Składniki wkładaj powoli, po jednym kawałku.
- Reguluj prędkość wyciskania, tak aby wycisnąć z każdego kawałka maksimum soku.
- Aby zwiększyć objętość soku, używaj składników o dużej zawartości wody. Jeżeli zbiera się zbyt dużo piany, oddziel sok od piany za pomocą gęstego sitka.

## Składniki włókniste i liściaste (seler naciowy, ananas, kapusta)

Składniki włókniste powinny być przycięte na krótsze kawałki przed wyciskaniem (maks. 3-4 cm)

### Wrzuć do Tuba podajnika (klapka blisko)

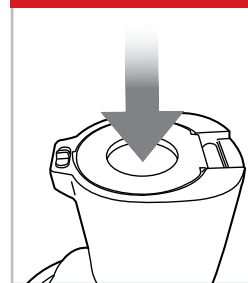

Przy wyciskaniu składników włóknistych lub liściastych nie gromadź więcej niż 0,5 kg podczas jednej tury). Jeżeli chcesz wycisnąć więcej rozmontuj i wymyj urządzenie co każde 500g.

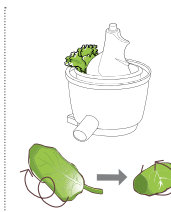

Jeżeli włókniste składniki owinał się dookoła śruby, rozmontuj wyciskarkę i usuń je ręcznie

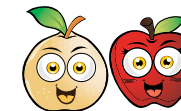

Najlepiej przeplataj wyciskanie składników włóknistych tymi bardziej soczystymi np. jabłkiem

### WSKAZÓWKA: JAK PRZYGOTOWAĆ SKŁADNIKI

- Dla lepszego rezultatu, składniki liściaste przed wyciskaniem moczyć w zimnej wodzie przez ok. 30 minut.
- Oddziel każdą łodygę i przekrój je, by długość nie przekraczała 10 cm.

### WSKAZÓWKA: JAK PRAWIDŁOWO WYCISKAĆ

- Wrzucaj składniki powoli, po jednej sztuce na raz.
- Przed wrzuceniem kolejnych składników, sprawdź czy poprzednie zostały już usunięte.
- Składniki liściaste przed wrzuceniem należy zrolować

**Uwaga** | Składniki włókniste podawane w zbyt szybkim tempie lub za dużych kawałkach mogą zaplątać się w jeden długi warkocz, uniemożliwiając dalszą pracę obrotową śruby wyciskarki.

### Zasady pomiaru składu ciała

Analiza bioimpedancji elektrycznej (BIA) mierzy skład ciała za pomocą przewodzenia przez nie elektryczności. Skład ciała ustalany jest z użyciem metody 4-punktowej i analizy przewodzenia prądu przez poszczególne tkanki (mięśnie, tłuszcz, woda) z wzięciem pod uwagę wzrostu, wagi, wieku, płci itd.

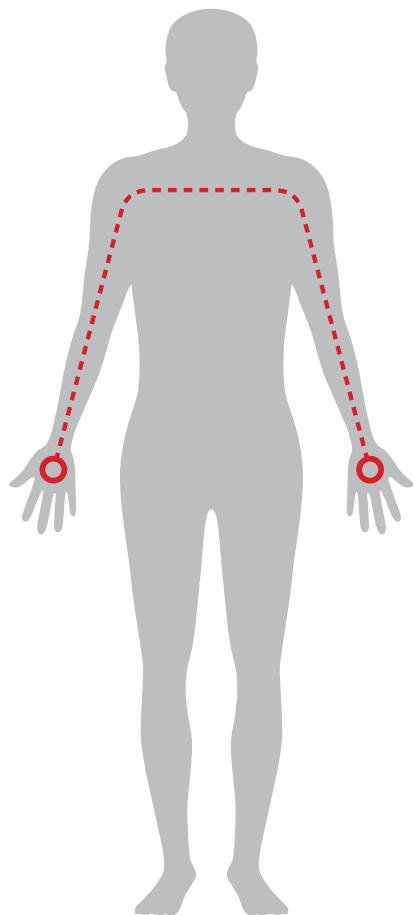

### Po co kontrolować skład ciała?

Jako uzupełnienie wskaźnika BMI, który pozwala jedynie ocenić poziom otyłości na podstawie stosunku wagi do wzrostu, skład ciała określa również poziom tkanki tłuszczowej i mięśniowej, co lepiej opisuje ogólny stan zdrowia. Wartości te pomagają precyzyjniej dobrać dietę i zestaw ćwiczeń, aby jak najdłużej cieszyć się zdrowiem.

### Kryteria rozpoznania otyłości

Zgodnie z kryteriami WHO zawartymi w poniższej tabeli, otyłość rozpoznawana jest na podstawie trzech różnych parametrów.

Parametr	BMI	Procent tkanki tłuszczowej		Obwód pasa (cm)	
		mężczyźni	kobiety	mężczyźni	kobiety
Otyłość	> 30	> 25	> 35	102 cm	88 cm

### Poziom tkanki tłuszczowej

Stosunek procentowy tkanki tłuszczowej do całkowitej wagi ciała jest głównym wyznacznikiem ew. otyłości. Aby utrzymać odpowiedni poziom tkanki tłuszczowej, niezbędna jest zarówno dobra dieta, jak i ćwiczenia, gdyż samo ograniczenie ilości przyjmowanego pożywienia może zmniejszyć masę mięśniową i zwiększyć procentowy poziom tkanki tłuszczowej. Zalecane jest picie minimum jednej szklanki soku ze świeżych warzyw i owoców, aby dostarczyć odpowiednich ilości składników odżywczych oraz fitochemikaliów, które pomagają w spalaniu tkanki tłuszczowej.

### Masa tkanki tłuszczowej

Tkanka tłuszczowa mierzona jest za pomocą techniki BIA, poprzez przewodzenie mikroimpulsów, które są całkowicie bezpieczne dla organizmu. Zalecane jest utrzymanie niskiego poziomu tkanki tłuszczowej. Świeże soki z warzyw i owoców pomagają lepiej spalać tkankę tłuszczową podczas ćwiczeń.

### Masa mięśniowa

Wraz ze wzrostem masy mięśniowej rośnie podstawowe tempo metabolizmu oraz szybkość spalania kalorii, dzięki czemu łatwiej zapanować nad wagą ciała. Masę mięśniową zbudujesz poprzez ćwiczenia siłowe i aerobowe oraz picie antyoksydacyjnych soków warzywno-owocowych i spożywanie białka.

### Podstawowe tempo metabolizmu (BMR)

BMR oznacza minimalną ilość kalorii konsumowaną do podstawowych czynności życiowych, jak utrzymanie temperatury ciała, bicie serca i aktywności komórkowej. Większe BMR pozwala uniknąć przybierania na wadze, a jako że większy poziom tkanki mięśniowej zwiększa jednocześnie BMR, zalecane jest dbanie o odpowiedni jej poziom i ograniczanie poziomu tkanki tłuszczowej.

### Woda w organizmie

Woda w organizmie pełni kluczową rolę dla układu wydalniczego oraz pobudzania metabolizmu. Zaleca się dbać o odpowiednie nawodnienie, wspomagając je piciem świeżo wyciskanych soków.

### Poziom minerałów

Minerały zawarte w tkankach organizmu kontrolują metabolizm oraz są ważne dla enzymów i hormonów biorących udział w aktywności komórkowej. Zaleca się dbać o odpowiedni poziom minerałów, których znakomitym źródłem są świeżo wyciskane soki.

## 1 Przed użyciem przyrządu do pomiaru składu ciała

- 1** Pobierz aplikację Kuvings Smart Juicer Global z App Store lub Sklepu Play. Po zainstalowaniu, załóż swój profil użytkownika.

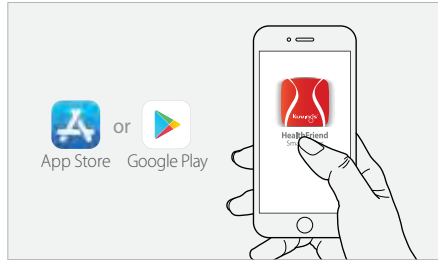

- 2** Wciśnij przycisk (📶) na tyle obudowy, aby połączyć przyrząd do pomiaru składu ciała z telefonem.



## 2 Używanie przyrządu do pomiaru składu ciała

- 1** Wciśnij przycisk (📶) na tyle obudowy, aby uruchomić przyrząd do pomiaru składu ciała.

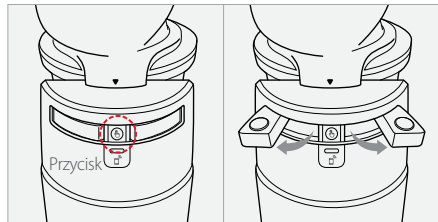

- 2** Wciśnij przycisk pomiaru w menu aplikacji. [Zmierz poziom tkanki]



- 3** Wsuń ręce i chwyć chwyć elektrody kciukami oraz palcami wskazującymi zgodnie z rysunkiem poniżej.

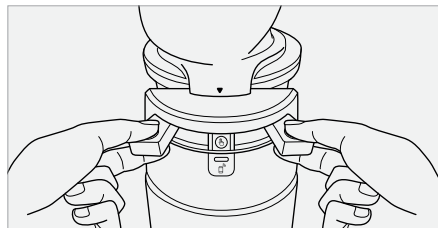

- 4** Po zakończeniu pomiaru, zamknij urządzenie do pomiaru, a wynik odczytaj w aplikacji.

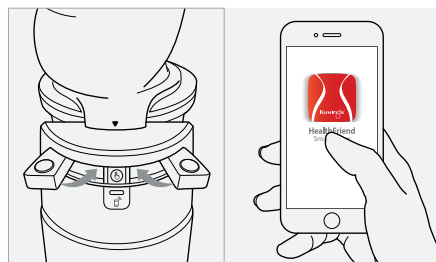

\* Trzymaj ręce prosto i nie ruszaj się ani nie odzywaj w trakcie pomiaru

## RADY DLA PRECYZYJNEGO POMIARU

- 5 minut przed pomiarem spędź w pozycji stojącej, a sam pomiar wykonuj siedząc.
- Pomiaru dokonuj na czczo lub 2 godziny po posiłku.
- Nie ruszaj się ani nie odzywaj podczas pomiaru.
- Upewnij się, że elektrody nie są zabrudzone. Jeżeli są, przetrzyj je suchą szmatką.

## WSKAZÓWKI DOTYCZĄCE POMIARU SKŁADU CIAŁA

1. Jeżeli zamierzasz użyć programu diety/ćwiczeń dla celów utraty wagi, najpierw skonsultuj się z ekspertem.
2. Nie używaj urządzenia do pomiaru w pobliżu sprzętów generujących silne pola magnetyczne (np. mikrofalówka), gdyż może to spowodować niedokładny pomiar.
3. Zwróć uwagę, czy elektrody nie są zabrudzone. Jeżeli tak się stanie, wyczyść je miękką szmatką (w razie potrzeby delikatnie ją zwilż i użyj detergentu).
4. Wykonywanie pomiaru, gdy urządzenie jest używane do wyciskania soku, może dać niemiernodajne wyniki.
5. Urządzenie do pomiaru nie powinno być używane przez kobiety w ciąży ani podczas okresu.
6. Urządzenie może wpływać na pracę rozruszników serca, elektrokardiografów i innych przyrządów medycznych, w związku z czym nie powinno być używane w ich pobliżu.
7. Urządzenie nie powinno być używane przez osoby starsze lub z obniżoną sprawnością ruchową czy intelektualną.
8. Urządzenie powinno być używane jedynie w celach do tego przeznaczonych.
9. Do prawidłowego działania pomiaru składu ciała wymagany jest iPhone 5S z iOS 9.0 (lub późniejszy) / Android 4.3.3 (lub późniejszy).

## JAK MYĆ

Przed rozebraniem wyciskarki do mycia wykonaj szybkie 2-3 minutowe płukanie ciepłą wodą – to w znacznym stopniu ułatwi ci dalszą pracę.

Wciśnij przycisk OFF (wyłącz) i odłącz kabel zasilający z gniazdka.

- Uwaga:**
- Zanim wyłączysz wyciskarkę, usuń z niej wszelkie pozostałości pulpy.
  - Czyszczenie wyciskarki będzie łatwiejsze, jeżeli po wyciśnięciu soku urządzenie popracuje jeszcze przez ok. 30 sekund.
  - Jeżeli pokrywa się zaklinowała, naciśnij przycisk REVERSE (wstecz) – OFF (wyłącz) – FORWARD (do przodu) w oznaczonym porządku, powtarzając czynność 2-3-krotnie, aż do odblokowania pokrywy. Następnie, w celu otwarcia pokrywy, połóż dłoń na jej górnej części, dociśnij i przekreślaj pokrywkę w kierunku przeciwnym do ruchu wskazówek zegara.

Aby otworzyć pokrywę bębna, przekreśl ją w kierunku przeciwnym do ruchu wskazówek zegara.

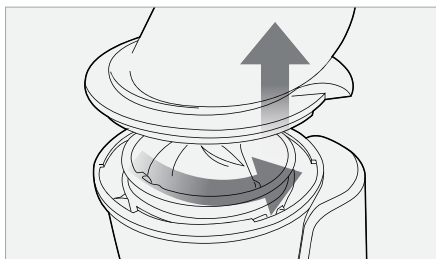

- Uwaga:**
- **NIE PRZENOŚ WYCISKARKI TRZYMAJĄC JĄ ZA MISĘ LUB POKRYWĘ.** Prawidłowo przenoś ją trzymając wyłącznie za bazę.

Przekreśl górną część urządzenia w kierunku przeciwnym do ruchu wskazówek zegara i zdejmij z korpusu.

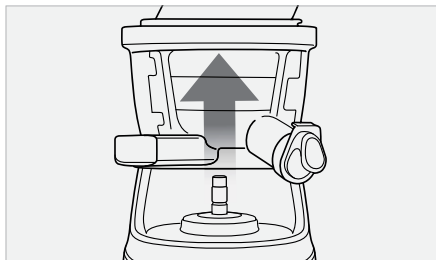

Wymij z miski zestaw złożony ze śruby, sitka oraz ruchomej obudowy sitka. Wyczyść szcztoteczką, w którą wyposażone jest urządzenie.

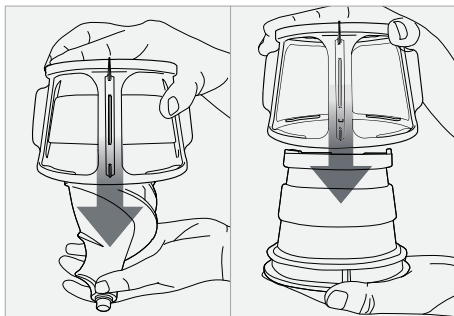

- Uwaga:**
- Myj wyciskarkę po każdym użyciu. Jeżeli resztki zaschną w urządzeniu, utrudni to jego demontaż oraz czyszczenie. Pozostawione nawarstwione resztki mogą obniżyć efektywność pracy urządzenia przy jego kolejnym użyciu.
  - Demontaż górnej części będzie łatwiejszy, jeżeli przepłuczysz ją pod bieżącą wodą, wkładając pod strumień wody.
  - Dokładnie wysusz spód śruby, w miejscu jego łączenia z metalowym cylindrycznym wałkiem na korpusie.

Umyj misę pod bieżącą wodą, aby wyciągnąć uszczelkę silikonową i wyczyścić dzióbek do odprowadzania pulpy.



- Wskazówka**
- Aby usunąć pozostałości składników, namocz misę w roztworze ciepłej wody z sodą oczyszczoną lub z odrobiną wybielacza.

\*Produkty przedstawione na zdjęciach w niniejszej instrukcji mogą różnić się nieznacznie od konkretnych rzeczywistych produktów.

Obudowę śruby czyść pod bieżącą wodą za pomocą szcztotki do naczyń. Wszelkie resztki zaklinowane w szczelinie śruby, na jej spodzie, usuwaj za pomocą twardej końcówki szcztotki do czyszczenia.

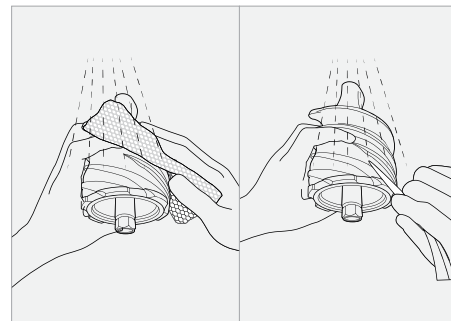

- Wskazówka**
- Śrubę umyj szcztotką bardzo dokładnie pod bieżącą wodą. Przed ponownym użyciem całkowicie wysusz śrubę. Upewnij się, że nie pozostał na niej żaden osad.

- Uwaga:**
- Po wyciskaniu soków ze składników posiadających nasioną, nie zapomnij bardzo dokładnie wyczyścić szczeliny na spodzie śruby. Jeżeli zaniedbasz czyszczenie tej części elementu, może to zaburzyć pracę śruby i sitka, co może doprowadzić do uszkodzenia części.

Korpus należy czyścić wilgotnym miękkim ręcznikiem, a następnie go osuszyć.

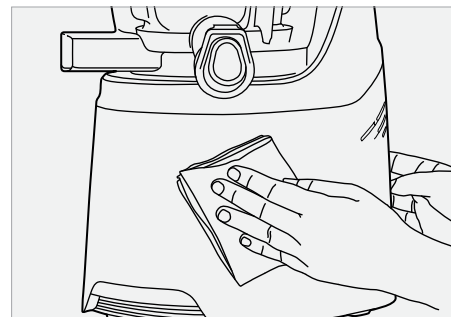

- Uwaga:**
- **WAŻNE**  
Po każdym zdjęciu głowicy dokładnie oczyść z soku (wilgotną szmatką) trzpień napędowy wyciskarki. Zaschnięty sok może utrudniać demontaż urządzenia. Korpus czyść wilgotną, a nie mokrą ściereczką.

## Płukanie

Zamknij zatyczkę, nalej wodę do miski i włącz wyciskarkę.



Po chwili otwórz zatyczkę, aby woda z miski mogła wypłynąć.



- Wskazówka**
- Wyciskarki nie trzeba dokładnie czyścić w przerwach pomiędzy kolejnymi etapami wyciskania różnych soków. Dopiero po zakończeniu wyciskania urządzenie należy rozłożyć i dokładnie umyć.



## CZYSZCZENIE CZĘŚCI SYLIKONOWYCH

**Wskazówka** | Obrotową obudowę sitka należy myć pod bieżącą wodą.

Po umyciu, obrotową obudowę sitka należy dokładnie osuszyć. Przed złożeniem górnej części upewnij się, że silikonowa uszczelka i silikonowy krążek zostały umieszczone i dociśnięte we właściwym położeniu.

**Uwaga** | Sok może kapać ze spodu miski, jeżeli silikonowa uszczelka i silikonowy krążek nie są odpowiednio dociśnięte i zamontowane.

### Umyj i załóż silikonową szczotkę



#### Silikonowa szczotka

Aby umyć silikonową szczotkę, wyjmij ją z obrotowej obudowy sitka.

Po umyciu włóż ją w szczelinę, cienką wypustką skierowaną w dół, zgodnie z ilustracją.

### Umyj i załóż silikonowy krążek



#### Silikonowy krążek

Aby umyć silikonowy krążek, wyjmij go z miski.

Po umyciu wciśnij krążek, stroną o mniejszej powierzchni skierowaną w dół.

### Umyj i załóż silikonowy krążek



#### Zatyczka

Aby umyć zatyczkę, wyjmij ją z dzióbka do odprowadzania soku.

Po umyciu połącz zatyczkę z uszczelką do zatyczki, na dzióbku do odprowadzania soku.

### Czyszczenie wnętrza miski

Odkręć spodnią podstawę miski i wyczyść ją od środka. Po wyczyszczeniu, upewnij się, że podstawa założona jest odpowiednią stroną.

Składanie podstawy wykonuj w odwrotnej kolejności do jej rozkładania.

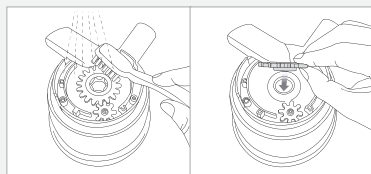

## WYPOSAŻENIE OPCJONALNE | JAK UŻYWAĆ PRZYRZĄDU DO CZYSZCZENIA

\*Produkty przedstawione na zdjęciach w niniejszej instrukcji mogą różnić się nieznacznie od konkretnych rzeczywistych produktów.

**Wskazówka** | Przyrząd ułatwia i przyspiesza proces czyszczenia. Po czyszczeniu należy go całkowicie wysuszyć.

**1** Przytrzymaj przyrząd do czyszczenia jedną ręką i włóż do niego sitko.

**Uwaga:** | Wsuwaj sitko do urządzenia aż do jego zatrzaśnięcia.

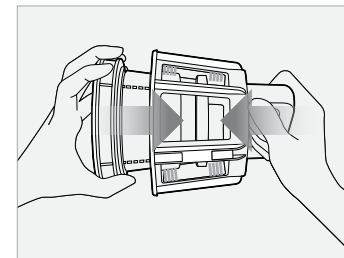

**2** Aby umyć przyrząd do czyszczenia oraz sitko, obracaj je w różnych kierunkach, trzymając pod bieżącą wodą.

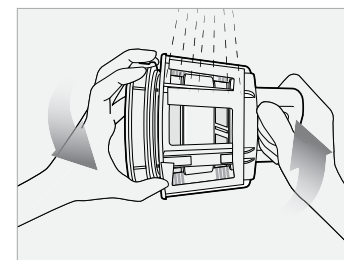

**3** Bardzo dokładnie opłucz sitko pod bieżącą wodą wewnątrz i na zewnątrz.

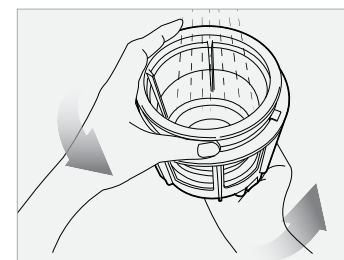

**4** Po umyciu wyjmij sitko z przyrządu do czyszczenia. Przed schowaniem wysusz.

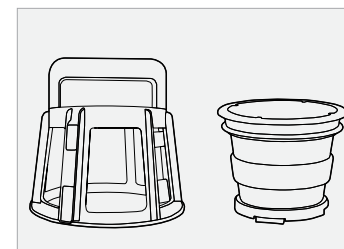



❗ Przed użyciem, należy upewnić się, że silikonowa osłonka jest właściwie zamocowana.

**1** Aby zmontować zestaw górny, umieść ślimak i przystawkę do deserów w misie wyciskarki i zamknij pokrywę.

- ① Włóż przystawkę do deserów do misy ustawiając czerwone kropki ● przystawki i misy w jednej linii.
- ② Włóż ślimak do przystawki, jednocześnie go dociskając i lekko przekręcając.
- ③ Załóż pokrywę na misę ustawiając czerwone kropki ● w jednej linii. Następnie przekręć pokrywę zgodnie z ruchem wskazówek zegara, aż do jej zamknięcia.

※ Korzystając z przystawki do deserów, korek niekapek zawsze powinien być otwarty.

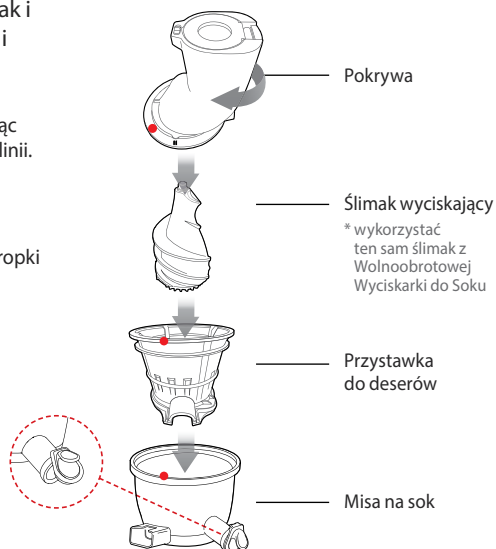

## ❗ UWAGA

Przystawka do deserów jest stosowana wyłącznie z mrożonymi składnikami. W zależności od rodzaju składników, należy pozostawić je na 5 do 20 minut w celu rozmrożenia. Składniki należy wrzucać powoli, niewielkimi porcjami.



- ※ Nie stosować lodu, ani składników zawierających oleje roślinne lub zwierzęce. Może to spowodować uszkodzenie urządzenia.
- ※ Przed wyciśnięciem soku, składniki należy obrać ze skórki i usunąć z nich twarde nasiona i pestki.

**2** Umieść zmontowany zestaw górny na podstawie.

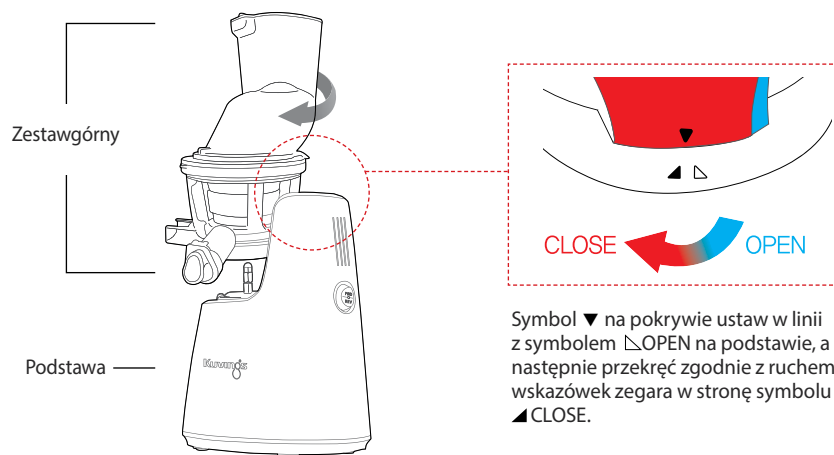

## JAK CZYŚCIĆ SILIKONOWĄ OSŁONKĘ

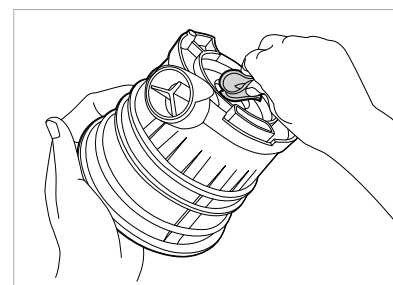

Silikonową osłonkę można wyjąć w celu jej wyczyszczenia. Po oczyszczeniu, należy założyć silikonową osłonkę w sposób przedstawiony na ilustracji.

Wskazówka | Ostrożnie załóż silikonową osłonkę, wyrównując wszystkie rowki i wypustki.

**!** Przed użyciem, należy upewnić się, że koszyk z silikonowymi wycieraczkami jest założony na sito.

**1** Aby zmontować zestaw górny, umieść ślimak i sito z dużymi oczkami w misie wyciskarki i zamknij pokrywę.

- ① Załóż koszyk z silikonowymi wycieraczkami na sito, a te włóż do misy ustawiając czerwone kropki w przystawki i misy w jednej linii.
- ② Włóż ślimak do sita, jednocześnie go dociskając i lekko przekręcając.
- ③ Załóż pokrywę na misę, ustawiając czerwone kropki w jednej linii. Następnie przekręć pokrywę zgodnie z ruchem wskazówek zegara, aż do jej zamknięcia.

※ Korzystając z przystawki do deserów, korek niekapek zawsze powinien być otwarty.



**2** Umieść zmontowany zestaw górny na podstawie.

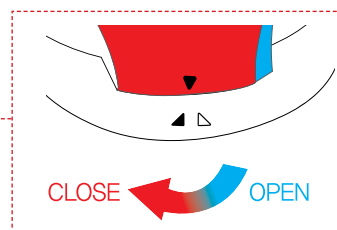
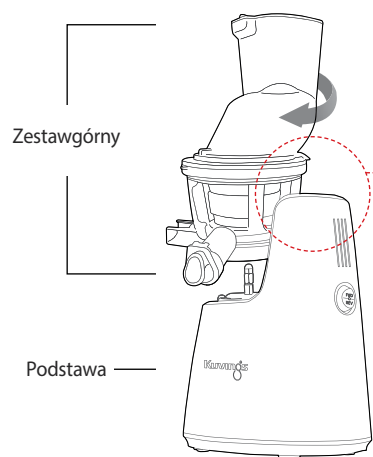

Symbol ▼ na pokrywie ustaw w linii z symbolem △ OPEN na podstawie, a następnie przekręć zgodnie z ruchem wskazówek zegara w stronę symbolu ▲ CLOSE.

## **!** UWAGA

- Przed wyciśnięciem soku, składniki należy obrać ze skórki i usunąć z nich twarde nasiona i pestki.
- Wyciskając mrożone składniki upewnij się, że zostały one dokładnie rozmrożone.
- Nie stosować lodu, ani składników zawierających oleje roślinne lub zwierzęce. Może to spowodować uszkodzenie urządzenia.



## JAK CZYŚCIĆ SILIKONOWĄ OSŁONKĘ

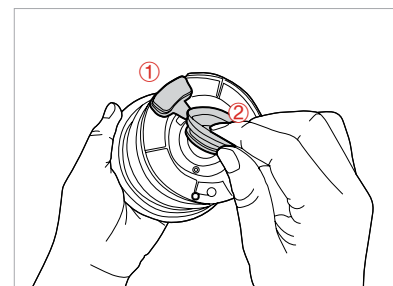

Silikonową osłonkę można wyjąć w celu jej wyczyszczenia. Po oczyszczeniu, należy założyć silikonową osłonkę w sposób przedstawiony na ilustracji.

**Wskazówka** | Ostrożnie załóż silikonową osłonkę, wyrównując wszystkie rowki i wypustki.

**1** Aby zmontować zestaw górny, umieść ślimak i sito do koktajli w misie wyciskarki i zamknij pokrywę.

- ① Załóż koszyk z silikonowymi wycieraczkami na sito, a te włóż do misy ustawiając czerwone kropki ● przystawki i misy w jednej linii.
- ② Włóż ślimak do sita, jednocześnie go dociskając i lekko przekręcając.
- ③ Załóż pokrywę na misę, ustawiając czerwone kropki ● w jednej linii. Następnie przekręć pokrywę zgodnie z ruchem wskazówek zegara, aż do jej zamknięcia.

※ Aby uzyskać lepszy koktajl, korek niekapek powinien być zamknięty.



**2** Umieść zmontowany zestaw górny na podstawie.

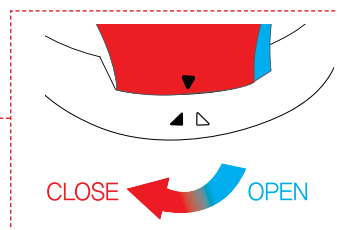
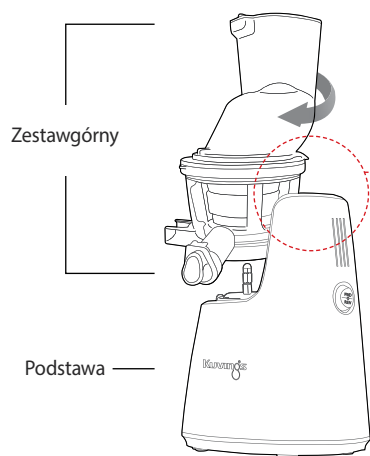

Symbol ▼ na pokrywie ustaw w linii z symbolem ▲ OPEN na podstawie, a następnie przekręć zgodnie z ruchem wskazówek zegara w stronę symbolu ▲ CLOSE.

## ! UWAGA

Używając zamrożonych składników, należy upewnić się, że przed użyciem zostaną one rozmrożone przez około 5 do 20 minut.

(Czas konieczny do rozmrożenia składników zależy od tego, jak długo przebywały one w zamrażarce i w jakiej temperaturze były przetrzymywane.)



Robiąc koktajl, należy dodawać mleko lub inne płyny naprzemiennie ze składnikami. Konsystencję koktajlu należy sprawdzać wzrokowo, spoglądając przez ścianki miski na sok. W razie potrzeby dodać więcej płynów.

- ※ Do wyciskarki nie należy wkładać składników takich jak lód, mięso, olej ani składników na bazie tłuszczu. Mogą one spowodować uszkodzenie elementów urządzenia.
- ※ Przed użyciem wyciskarki, składniki należy obrać z twardej skóry i usunąć twarde lub duże pestki oraz nasiona.

## JAK CZYŚCIĆ SILIKONOWE WYCIERACZKI

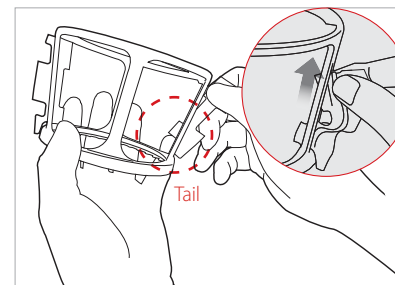

Silikonowe wycieraczki można wyjąć w celu ich wyczyszczenia. Po oczyszczeniu, należy je włożyć spowrotem do koszyka w sposób przedstawiony na ilustracji.

Wskazówka | Włóż wycieraczki tak, by ich ogonki s kierowane były ku dołowi.

! Otwieracza użyj, gdy po zrobieniu soku pokrywa nie otwiera się lekko.

1 Załóż klucz w sposób przedstawiony na poniższej ilustracji.

! **UWAGA** Otwieracza używaj wyłącznie, gdy głowica jest założona na bazę wyciskarki.

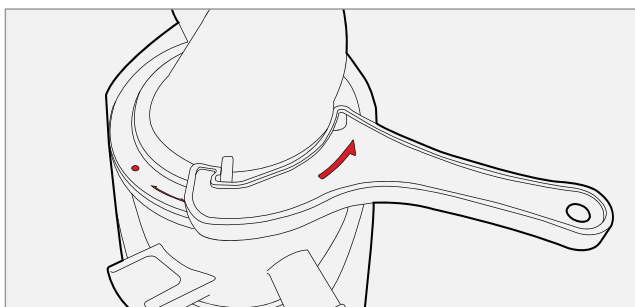

2 Chwyć pokrywę i przekręć klucz w kierunku przeciwnym do kierunku wskazówek zegara.

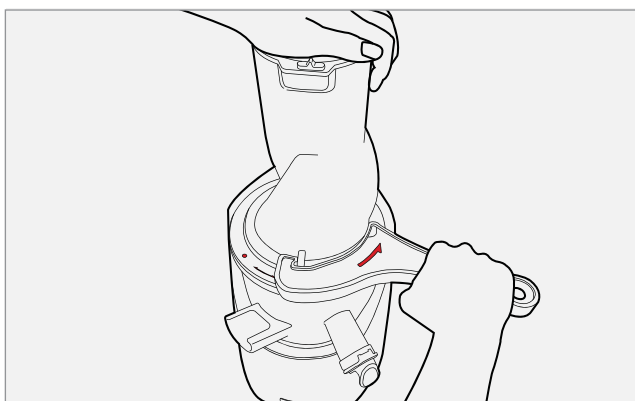

■ **Brak zasilania w wyciskarce.**

- Upewnij się, że kabel zasilający jest prawidłowo podłączony.
- Upewnij się, że pokrywa bębna i miska są właściwie złożone.
- Upewnij się, że górna część i korpus są właściwie złożone.

Wyciskarka nie będzie działać, jeżeli wszystkie jej elementy nie są właściwie zmontowane.

■ **Mała objętość uzyskiwanego soku.**

- Objętość uzyskiwanego soku zależy od zawartości wody w składnikach, która może być różna.
- Objętość uzyskiwanego soku będzie mniejsza, jeżeli składniki nie są świeże.
- Upewnij się, że uszczelka silikonowa jest odpowiednio mocno zamocowana.
- Jeżeli dany składnik zawiera mało wody, przed wyciskaniem należy go namoczyć.
- Jeżeli wyciskany składnik jest mały i ma miękkie pestki, wyciśnięcie kilku porcji może stopniowo zmniejszać objętość otrzymanego soku. Aby uzyskać najwięcej soku, w przerwach pomiędzy kolejnymi fazami wyciskania zdemontuj i umyj element górny urządzenia.
- **Na wydajność urządzenia i ogólną ilość uzyskiwanego soku może mieć wpływ osad z pestek osadzający się na dnie sitka.**

■ **Sok zawiera zbyt dużo pulpy.**

- Uzyskany sok może zawierać drobną pulpę, co w dużej mierze zależy od rodzaju składników. Aby ograniczyć ilość drobnej pulpy w soku, musisz często czyścić górny element urządzenia, zanim rozpocznesz kolejny etap wyciskania.
- Objętość pulpy różni się w zależności od rodzaju składników. Do usunięcia pulpy z soku używaj gęstego sitka.
- Jeżeli powodem słabszej pracy urządzenia jest uszkodzenie sitka i śruby, zaleca się wymianę tych części.
- **\* Okres przydatności poszczególnych części do użycia może być różny, w zależności sposobu użytkowania oraz wyciskanych składników.**
- Wkładanie zbyt wielu składników jednocześnie może powodować przerwy w pracy urządzenia, co może mieć wpływ na większą ilość pulpy w soku. Staraj się wkładać składniki powoli.

■ **Nie można zamknąć pokrywy bębna.**

- Upewnij się, że śruba jest do końca wciśnięta do sitka. Umożliwi to prawidłowe zamknięcie pokrywy.
- Zamknięcie pokrywy może sprawiać kłopoty w momencie, gdy szczelina na spodzie śruby nie jest dokładnie oczyszczona z resztek składników.

■ **Dziwne odgłosy podczas pracy wyciskarki.**

- Upewnij się, że części zostały właściwie połączone. Spróbuj ponownie poskładać części i sprawdź, czy urządzenie nadal wydaje dziwne odgłosy.
- Nie używaj niezaladowanej wyciskarki tzn. bez składników, czy płynu.
- **Włączanie wyciskarki bez składników może prowadzić do uszkodzenia śruby.**
- Włączanie wyciskarki bez składników lub płynu może prowadzić do uszkodzenia urządzenia i powoduje zwiększenie poziomu hałasu.
- Odgłos tarcia dochodzący ze śruby i sitka ustanie po włożeniu składników do wyciskarki.
- Jeżeli słyszysz odgłos pomimo załadowania składników, sprawdź rozmiar składników. Przygotowując składniki, staraj się nie przekraczać 2.5 cm grubości pojedynczego składnika.
- Rozmiar składników może być mniejszy w zależności od rodzaju składnika.
- **Urządzenie może działać głośniejsz, jeżeli zostało ustawione na pochyłej powierzchni. Zawsze stawiaj wyciskarkę na równej, poziomej powierzchni.**

■ **Wyciskarka przestała działać w trakcie pracy.**

- Sprawdź kabel zasilający i upewnij się, że jest prawidłowo podłączony.
- Sprawdź, czy wszystkie części są prawidłowo połączone.
- Przeładowanie wyciskarki może spowodować jej zatrzymanie.
- Jeżeli powodem zatrzymania wyciskarki jest przeładowanie składnikami, wciśnij przycisk REVERSE (wstecz) – OFF (wyłącz) – FORWARD (do przodu) w podanej kolejności, powtarzając te czynności 2-3-krotnie.
- **Przycisk w pozycji REVERSE powoduje wypychanie składników z powrotem do góry. Przycisk w pozycji FORWARD powoduje wciąganie składników do urządzenia.**
- Jeżeli wyciskarka przestała działać wskutek przeciążenia, przed jej ponownym uruchomieniem pozostaw ją na czas od 30 minut do 2 godzin, aby ostygła.
- Usuń twarde pestki ze składników, zanim włożysz je do urządzenia. Twarde pestki mogą uszkodzić wyciskarkę.

\*Przeczytaj uważnie, zanim skontaktujesz się z serwisem.

### ■ Wyciśnięta pulpa zawiera w sobie dużo wody.

- W początkowej fazie wyciskania pulpa może zawierać w sobie wodę.
- Jakość składników może wpływać na konsystencję wyciśniętej pulpy. Dotyczy to w szczególności przypadku, gdy składniki nie są świeże, wówczas w wyciśniętym soku znajduje się więcej pulpy.

### ■ Miska trzęsie się w trakcie pracy.

- Śruba i sitko odpowiadające za cięcie i ściskanie składników ustawione są w ten sposób, że pracując powodują wibracje.
- Górna część może wpadać w większe wibracje, jeżeli do urządzenia wkładasz składniki zbudowane z twardych włókien.

### ■ Sok rozwarstwa się.

- W zależności od gęstości składników, z czasem wyciśnięty sok zaczyna się rozwarstwiać. Proces ten różni się od procesu utleniania, zachodzącego przy wyciskaniu soków w wysokoobrotowych sokowirówkach.

### ■ Nie można zdjąć pokrywy bębna.

- Po zakończeniu procesu wyciskania, wyciskarka powinna pracować jeszcze przez kolejne 30 sekund. Dzięki temu usuniesz z urządzenia resztki pulpy.
- Jeżeli w górnej części urządzenia pozostało dużo pulpy, możesz mieć problemy z otwarciem pokrywy. W takiej sytuacji wciśnij przycisk REVERSE (wstecz) – OFF (wyłącz) – FORWARD (do przodu) w podanej kolejności, powtarzając te czynności 2-/3-krotnie.
- **W zależności od użytych składników, przelej otwór wsadowy wodą, aby przepłukać mechanizm z resztek i ponów próbę otwarcia pokrywy.**

### ■ Sok sływa po korpusie.

- Jeżeli uszczelka silikonowa na spodzie miski nie została prawidłowo zamocowana, sok może wyciekać na korpus wyciskarki. Zanim połączysz ze sobą części urządzenia, upewnij się, że uszczelka silikonowa została prawidłowo założona.

### ■ Czy do wyciskarki można wkładać składniki z twardymi włóknami?

- Składniki takie jak seler i imbir zbudowane są z długich włókien, które mogą owinać się wokół śruby i obniżyć wydajność urządzenia. Wyciskając włókniste składniki, nie należy wyciskać jednorazowo więcej niż 0,5 litra soku. Po uzyskaniu takiej ilości soku, zanim ponownie użyjesz wyciskarki, dokładnie umyj górną część urządzenia.

### ■ Elementy wyciskarki się przebarwiły.

- Jeżeli nie umyjesz wyciskarki bezpośrednio po jej użyciu, resztki pulpy pozostałe wewnątrz górnego elementu urządzenia mogą przyschnąć, co może utrudnić czyszczenie elementu i jego demontaż. Może to również mieć wpływ na obniżenie wydajności urządzenia.
- Składniki bogate w karotenoidy (np. marchewka, szpinak) mogą zafarbować plastikowe części. Jeżeli części zafarbowały od karotenoidów, wetrzyj w zafarbowane miejsca olej roślinny i użyj do ich wyczyszczenia łagodnego detergentu.
- **Oleju roślinnego używaj wyłącznie do czyszczenia części przebarwionych. Nie stosuj oleju roślinnego do czyszczenia śruby lub sitka. Jeżeli olej roślinny lub tłuszcz zwierzęcy dostanie się do śruby lub na sitko, może obniżyć wydajność wyciskarki i doprowadzić do uszkodzenia elementów.**
- Silikonowe elementy znajdujące się w elemencie górnym można wyciągnąć i wówczas dokładnie wyczyścić.

### ■ Czy można używać wyciskarki do innych celów niż wyciskanie soków?

- Wyciskarkę zaprojektowano do wyciskania soków z owoców i warzyw.
- Nie używaj wyciskarki do wyciskania oleju roślinnego.
- Nie wyciskaj w wyciskarce składników zawierających duże ilości oleju roślinnego lub zwierzęcego.
- Jeżeli olej roślinny lub tłuszcz zwierzęcy dostanie się do śruby lub na sitko, może obniżyć wydajność wyciskarki i doprowadzić do uszkodzenia elementów.

## DANE TECHNICZNE

Produkt	Wyciskarka Kuvings Motiv1 – Wyciskarka do soków z całych owoców
Model	NS-2026, NS-2026EC, NS-2026BC
Napięcie	AC220-240V, 50/60Hz
Pobór prądu	240W
Maksymalny czas ciągłej pracy	Do 30 min
Waga	7,2 kg
Wymiary	175 x 255 x 457 mm
Producent	NUC Electronics Co., Ltd.
Typ produktu	Wyciskanie wolnoobrotowe
Pochodzenie	Korea Południowa

**Importer:**  
Domowe Sanatorium – Zimnoch sp.j.  
ul. Białostocka 50, 16-010 Wasilków  
tel. 85 744 66 77  
[www.domowesanatorium.pl](http://www.domowesanatorium.pl)

A series of horizontal dotted lines for writing notes, spanning the width of the page.



**Kuving's**